

# SKAŁA LUBUSKA ogrodzenia



od 1983 roku  
www.zielbruk.pl

TO MOŻLIWE!  
MUROWANIE ZE SPOINĄ  
BEZ SPOINOWANIA



## INSTRUKCJA WBUDOWANIA PUSTAKÓW ŚCIENNO-COKOŁOWYCH I SŁUPKOWYCH

PRZED PRZYSTĄPIENIEM DO PRACY PRZYGOTUJ NARZĘDZIA:

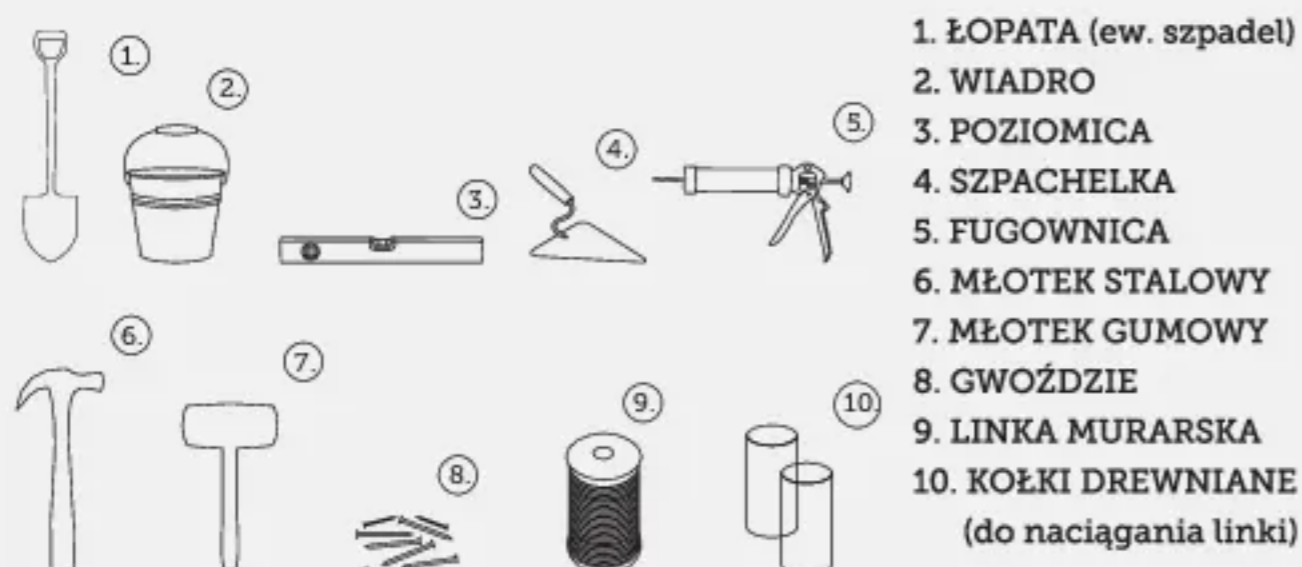

SUROWIEC:

