

Metrox-Service Sp. z o.o.
Nawilżacz powietrza ultradźwiękowy ME-1738



Nawilżacz powietrza ultradźwiękowy Model ME-1738

Instrukcja oryginalna w języku polskim

Gratulujemy zakupu produktu marki Metrox. Poniżej zostały przedstawione ważne informacje dotyczące instalacji, bezpieczeństwa, użytkowania i konserwacji urządzenia. Przekazując urządzenie osobie trzeciej, należy dołączyć instrukcję obsługi. Należy dokładnie przeczytać instrukcje przed przystąpieniem do instalacji i użytkowania.

Producent: Metrox-Service Sp. z o.o.
Adres: ul. Jagiellońska 55, 83-110 Tczew, Polska
Telefon: +48 58 532 78 95
Fax: +48 58 532 78 96
Mail: metrox@metrox-service.com

Rysunek ogólny produktu

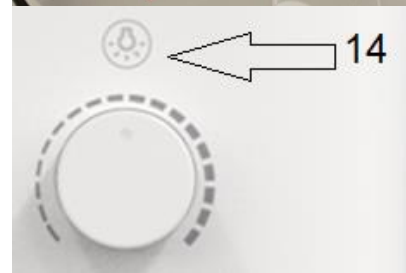
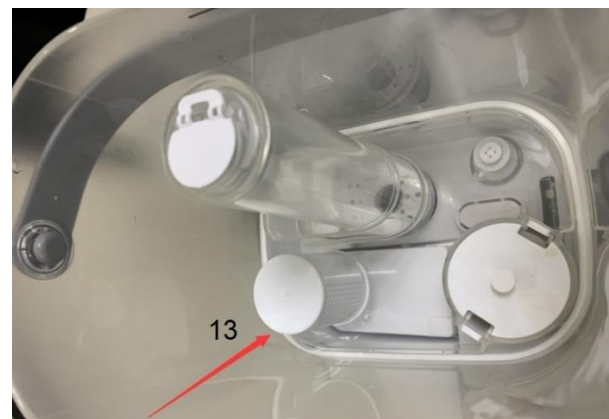
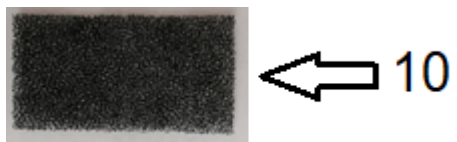
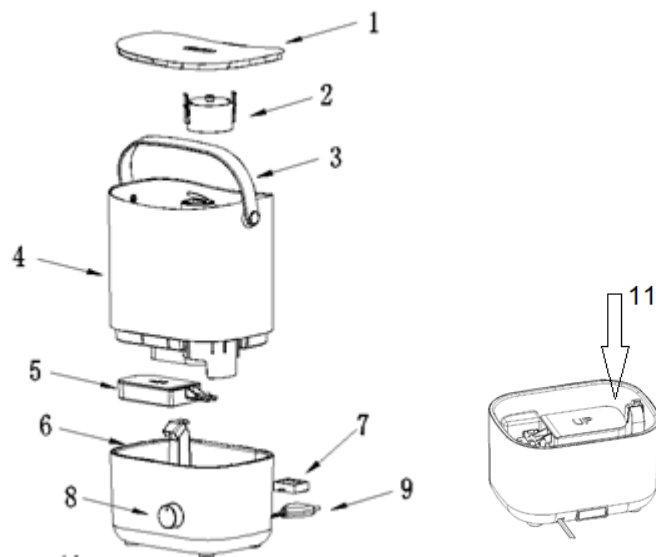

1. Pokrywa zbiornika, miejsce wylotu mgiełki
2. Filtr ochronny zaworu
3. Uchwyt
4. Zbiornik na wodę
5. Pływak
6. Obudowa podstawy
7. Pojemnik na olejki zapachowe z gąbką
8. Regulator intensywności nawilżania
9. Przewód zasilający
10. Filtr wstępny w dolnej części obudowy podstawy - zatrzymuje duże cząstki kurzu
11. Basen
12. Wkład z jonami srebra
13. Filtr zmiękczający wodę
14. Ikona sygnalizująca pracę urządzenia; włącznik/wyłącznik oświetlenia zbiornika



Piktogram umieszczony na zbiorniku nawilżacza - informuje o konieczności czyszczenia zbiornika na wodę co 3 dni.

Dane techniczne

Model: ME-1738

Moc znamionowa: 25W

Częstotliwość znamionowa: 50/60Hz

Napięcie znamionowe: 100-240V~

Pojemność zbiornika: 3L

Klasa ochronności: II

Stopień ochrony: IPX0

Czas pracy: około 10 godz. (przy pełnym zbiorniku)

Max. obszar działania: 15-20m²



Metrox-Service sp. z o.o.

ul. Jagiellońska 55, 83-110 Tczew, Polska

+48 58 532 78 95

Nazwa: **Nawilżacz ultradźwiękowy**

Model: **ME-1738**

Moc znamionowa: **25W**

Częstotliwość znamionowa: **50/60Hz**

Napięcie znamionowe: **100-240V ~**

Pojemność: **3L**

Numer seryjny:

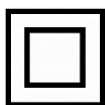

Jony srebra zapobiegają wzrostowi bakterii i innych zarazków w basenie nawilżacza, poprzez ich unieszkodliwienie. Jest to niezwykle wydajny sposób, który sprawia, że nawilżanie powietrza jest higieniczne. Dzięki temu możesz mieć pewność, że mgiełka, którą wytwarza nawilżacz ME-1738, jest bezpieczna, wolna od zarazków, bez środków chemicznych i dodatkowego nakładu energetycznego.

Warunki bezpieczeństwa:

1. Należy uważnie przeczytać instrukcję obsługi przed przystąpieniem do użytkowania urządzenia.
2. Przed użyciem urządzenia należy sprawdzić czy rodzaj prądu oraz napięcie sieciowe zgadzają się z danymi na tabliczce znamionowej urządzenia.
3. Nie należy używać urządzenia z uszkodzonym przewodem lub wtyczką. Jeśli kabel zasilający jest popsuty musi zostać wymieniony przez odpowiednio wykwalifikowaną osobę w celu uniknięcia zagrożenia.
4. Nie zawieszaj kabla sieciowego na ostrych krawędziach.
5. Nie wolno samodzielnie otwierać i naprawiać urządzenia. Nie zastosowanie się do tego punktu skutkuje utratą gwarancji.
6. Jeśli uszkodzenie nastąpi w okresie gwarancyjnym należy zgłosić się do punktu, w którym produkt został zakupiony. Po upływie gwarancji należy skontaktować się serwisantem lub odpowiednio wykwalifikowaną osobą.
7. Urządzenie należy przechowywać z dala od gorących przedmiotów.
8. Nie umieszczać urządzenia w pobliżu kuchenki elektrycznej lub gazowej.
9. W przypadku używania w gospodarstwie domowym kuchenki gazowej sugerowane jest używanie do nawilżacza wody destylowanej.
10. Nie należy wystawiać urządzenia na działanie promieni słonecznych.
11. Nie należy używać urządzenia w warunkach kiedy wilgotność względna w pomieszczeniu jest wyższa niż 80%. W warunkach podwyższonej wilgotności, kiedy wilgotność względna jest wyższa niż 60% należy używać urządzenie tylko w razie konieczności i jedynie ustawiając urządzenie na delikatnym poziomie nawilżania.

Metrox-Service Sp. z o.o.

Nawilżacz powietrza ultradźwiękowy ME-1738

12. Nie należy używać nawilżacza w miejscach o atmosferze wybuchowej i / lub łatwopalnej.
13. Postawić urządzenie na płaskiej, stabilnej powierzchni.
14. Nie dotykać urządzenia mokrymi rękoma, nie stawiać go na wilgotnym podłożu i nie używać jeżeli zewnętrzna powierzchnia urządzenia jest mokra.
15. Nie narażać podstawy urządzenia na działanie wody.
16. Podczas napełniania urządzenia należy odłączyć je od zasilania.
17. Nie należy opróżniać, napełniać bądź przechylać urządzenia w trakcie pracy.
18. Nie podnosić zbiornika w czasie pracy.
19. Nigdy nie otwierać samemu obudowy, podstawy.
20. Nie korzystać z urządzenia na zewnątrz pomieszczeń. Urządzenie to jest przeznaczone wyłącznie do użytkowania w domu.
21. Urządzenie może być używane jedynie do przewidzianego celu. W przypadku użycia niezgodnego z przeznaczeniem lub obsługi niezgodnej z instrukcją nie będzie przejęta odpowiedzialność za powstałe szkody.
22. Urządzenie może być użytkowane przez dzieci od 8 lat wzwyż, osoby z ograniczonymi zdolnościami fizycznymi, umysłowymi oraz bez doświadczenia i wiedzy w użytkowaniu produktu chyba, że będą nadzorowane przez osobę odpowiedzialną za ich bezpieczeństwo bądź nauczone przez nią obsługi urządzenia z naciskiem na bezpieczeństwo użytkowania i zrozumienie niebezpieczeństw z tym związanych.
23. Dzieci powinny być nadzorowane w celu uniknięcia zabawy tym urządzeniem.
24. Prace związane z czyszczeniem i konserwacją urządzenia nie powinny być wykonywane przez dzieci bez nadzoru osoby odpowiedzialnej za ich bezpieczeństwo.
25. W trakcie użytkowania nawilżacza należy ustawić wylot mgiełki tak, aby nie był on bezpośrednio skierowany w stronę ludzi, ścian, mebli, gniazd elektrycznych, urządzeń elektrycznych i elektronicznych.
26. Nie stawiać nawilżacza bezpośrednio na meblach, drewnianej podłodze, panelach itp. ponieważ mgiełka może skraplać się wokół urządzenia.
27. Użycie np. wodoodpornej podkładki uchroni przed niekontrolowanym rozlaniem wody.
28. Nie dopuścić do zamoczenia lub zawilgocenia obszaru wokół nawilżacza. Jeśli wystąpi wilgoć, zmniejszyć moc nawilżacza. Jeżeli nie można zmniejszyć mocy

wyjściowej nawilżacza, używać nawilżacza z przerwami. Nie dopuszczać do zawilgocenia materiałów łatwo pochłaniających wilgoć, takich jak dywan, kurtyny, zastony lub obrusy.

29. Do wody w zbiorniku nie dodawać zapachu, olejków, olejków rozpuszczalnych w wodzie, środków chemicznych, leków. Mogą one spowodować nieprawidłowe działanie urządzenia. Nie zastosowanie się do tego punktu skutkuje utratą gwarancji.
30. Olejki zapachowe mogą być wlewane wyłącznie do pojemnika na olejki.
31. Po każdorazowym zakończeniu użytkowania należy wylać ze zbiornika i basenu resztki wody.
32. W przypadku, gdy nawilżacz nie będzie używany przez dłuższy okres należy dokładnie umyć urządzenie (zgodnie z instrukcją czyszczenia) i zostawić zbiornik otwarty. Wyczyścić nawilżacz przed następnym użyciem.
33. Należy pamiętać, że zbyt wysoki poziom wilgotności może sprzyjać rozwojowi pleśni, grzybów itp.
34. Ostrzeżenie: W przypadku gdy woda nie jest na bieżąco uzupełniana i zbiornik nie jest odpowiednio czyszczony (co 3 dni), istnieje niebezpieczeństwo, że w wodzie powstaną mikroorganizmy (bakterie), które następnie będą wdmuchiwane do powietrza, powodując bardzo poważne zagrożenie dla zdrowia człowieka.
35. Odłączyć urządzenie podczas napełniania i czyszczenia.
36. Wyjąć wtyczkę zasilania podczas napełniania i czyszczenia.
37. Wyłączyć urządzenie przed wyciągnięciem wtyczki z gniazdka.
38. Odłączając kabel od gniazdka ciągnąć tylko za wtyczkę.
39. Nigdy nie przenosić urządzenia trzymając za kabel.
40. Zachować instrukcję na przyszłość.

Sposób użycia:

Uwaga! Przed rozpoczęciem nalewania wody do zbiornika należy wyłączyć urządzenie i wyciągnąć wtyczkę z kontaktu. Urządzenie podczas pracy może być gorące, należy zachować ostrożność.

1. Chwytając za uchwyt zdejmij zbiornik z podstawy.

2. Zdejmij pokrywę.
3. Napełnij zbiornik wodą (nie nalewaj wody po sam brzeg, maksymalnie do poziomu MAX, zaznaczonego we wnętrzu zbiornika – znakowanie „MAX” wewnątrz pojemnika oznacza maksymalną wysokość cieczy, którą można napełnić zbiornik). Używaj czystej, zimnej wody z kranu. Jeśli woda jest zbyt twarda należy użyć wody destylowanej bądź przefiltrowanej.
4. Nałóż pokrywę (występ pokrywy umieścić nad oznaczeniem „MAX”).
5. Umieść zbiornik na podstawie.
6. W przypadku rozlania wody przed podłączeniem do prądu należy wytrzeć urządzenie i powierzchnię, na której woda została rozlana.
7. Podłącz urządzenie do gniazdka sieciowego.
8. Włącz urządzenie za pomocą regulatora intensywności nawilżania - pokrętko należy przekręcić w prawo (od najcieńszej linii - najmniejsza moc do najgrubszej linii - największa moc). Ikona podświetli się na niebiesko



. Z nawilżacza zacznie wydobywać się mgiełka. Funkcja jonizacji zostanie włączona automatycznie.

UWAGA! Jeśli zapas wody jest bliski wyczerpaniu lampka zmieni kolor na czerwony i pływak automatycznie wyłączy urządzenie.



9. Oświetlenie zbiornika – Dotknij ikony , aby włączyć ozdobne światło: pierwsze dotknięcie włączy lampkę nocną o ciepłej, żółtej barwie, drugie dotknięcie włączy 7-kolorowe światło, trzecie dotknięcie pozostawi lampkę na wybranym kolorze; czwarte dotknięcie wyłączy oświetlenie zbiornika. Oświetlenie może być używana niezależnie od funkcji nawilżania.

10. W celu użycia olejków naciśnij na pojemnik na olejki, wyjmij go, umieść 3-5 kropli olejku na gąbce, włóż pojemnik na miejsce. W przypadku gdy nawilżacz nie będzie używany przez dłuższy okres lub nie chce się już korzystać z uwalniania zapachu należy dokładnie umyć gąbkę.

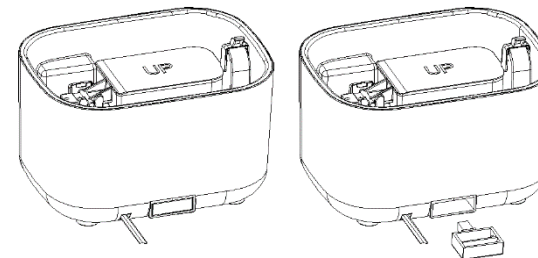

11. Po zakończeniu użytkowania wyłącz urządzenie za pomocą regulatora intensywności nawilżania – pokrętko należy przekręcić maksymalnie w lewo ku najcieńszej linii.
12. Wyciągnij wtyczkę z kontaktu.

Czyszczenie i konserwacja:

1. Przed rozpoczęciem czyszczenia poczekaj, aż urządzenie całkowicie ostygnie, gdyż niektóre części od razu po wyłączeniu mogą być gorące.
2. Przed rozpoczęciem czyszczenia wyciągnij wtyczkę z gniazdka sieciowego.
3. Do usuwania zabrudzeń nie używaj materiałów ściernych.
4. Przetrzyj zewnętrzną część zbiornika wilgotną szmatką.
5. Napełnij zbiornik wodą i dobrze wypłucz. Usuń wszelki kamień, osady lub powłokę, która utworzyła się na bokach zbiornika lub na powierzchniach wewnętrznych, wytrzyj wszystkie powierzchnie do sucha.
6. Przed myciem basenu wyjmij pływak zgodnie z poniższymi piktogramami. Pociągnij do góry, a potem w prawo w bok i wyciągnij.

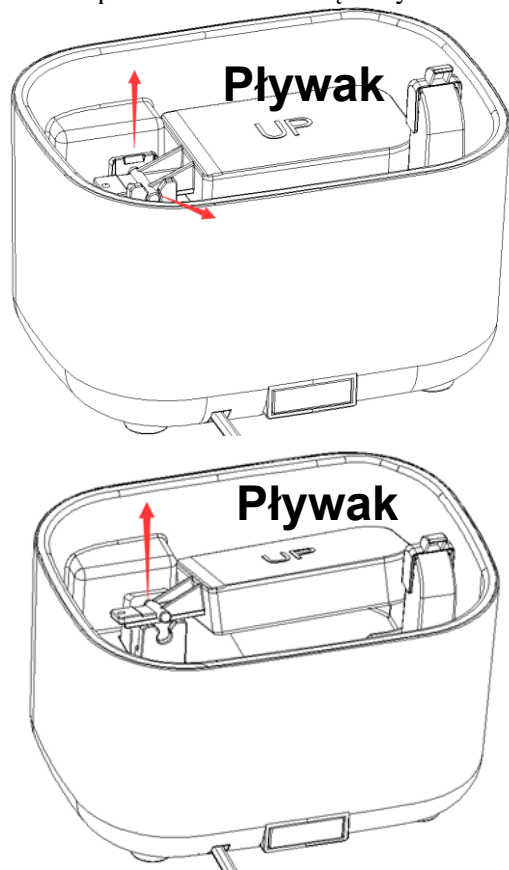

7. Wyjmij wkład z jonami srebra.
8. W celu dokładnego umycia basenu wlej ocet (ilość zależy od stopnia zakamienienia), resztę wypełnij wodą. Pozostaw wodę z octem na pół godziny. Po upływie 30 minut wylej wodę, dokładnie wypłucz. Do wyczyszczenia można również zastosować odkamieniacz w płynie na bazie kwasu cytrynowego, np. Odkamieniacz w płynie 250 ml marki Metrox. . Usuń wszelki kamień, osady lub powłokę, która utworzyła się na wewnętrznych bokach basenu , wytrzyj wszystkie powierzchnie do sucha. Po zakończeniu czyszczenia zamontować z powrotem pływak i wkład z jonami srebra. Basen należy czyścić co 3 dni.
9. Opróżniać i uzupełniać zbiornik wodą co 3 dni.
10. Nie wolno dopuszczać do mocnego zakamienienia basenu i zbiornika.
11. Pojemnik na olejki nie wymaga wymiany, wystarczy raz w miesiącu wypłukać go w bieżącej wodzie.

12. Filtr wstępny należy raz w miesiącu umyć pod bieżącą wodą. **Wysuszyć przed włożeniem z powrotem na miejsce.** Nie wymaga wymiany.
13. Filtr zmiękczający wodę należy raz w miesiącu zamoczyć na 10 minut w wodzie z solą kuchenną, aby usunąć kamień. Zaleca się przed pierwszym użyciem zamoczyć filtr na 24 godziny w czystej wodzie. Nie wymaga wymiany.
14. Wkład z jonami srebra należy wymieniać co 6 miesięcy. Należy zakupić wkład sprzedawany wyłącznie do modelu nawilżacza ME-1738.
15. Nie jest przewidziane używanie części zamiennych do urządzenia.

UWAGA! Nie umieszczaj podstawy nawilżacza pod kranem i nie zanurzaj go nawet częściowo w wodzie.

Wykrywanie błędów:

PROBLEM	ROZWIĄZANIE
Nawilżacz nie działa.	Upewnij się czy kabel zasilający został prawidłowo podłączony do gniazdka i czy został włączony nawilżacz.
Lampka sygnalizująca pracę urządzenia świeci się lecz wylatuje bardzo mało mgiełki bądź wcale nie leci	Sprawdź czy ujście wylotu mgiełki nie zostało zablokowane. Sprawdź czy jest woda w zbiorniku. Sprawdź czy pokrywa zbiornika została prawidłowo nałożona.
Lampka sygnalizująca pracę urządzenia świeci się lecz nie wylatuje mgiełka	Jest za dużo wody w zbiorniku.
Mało intensywne nawilżanie.	Wyczyść wnętrze zbiornika, uszczelkę silikonową, wymień wodę.
„Biały osad” (kamień).	Woda, która jest używana może mieć za dużo związków mineralnych, jest „twarda”. Wyczyść zbiornik zgodnie z instrukcją. Zastosuj wodę destylowaną bądź przefiltrowaną.
Nieprzyjemny zapach.	Wyczyść zbiornik. Zostawiaj zbiornik od czasu do czasu otwarty.

Utylizacja



To oznaczenie umieszczone na produkcie lub w jego dokumentacji świadczy o tym, iż nie należy wyrzucać urządzenia razem z innymi odpadami gospodarstwa domowego po zakończeniu użytkowania.

Aby uniknąć szkodliwego wpływu na środowisko naturalne i zdrowie ludzkie wskutek niekontrolowanego usuwania odpadów, prosimy o odpowiedzialny recykling w celu promowania ponownego użycia zasobów materialnych.

Należy skontaktować się z punktem, w którym Państwo dokonali zakupu produktu lub z organem władz lokalnych w celu otrzymania informacji na temat miejsca i sposobu utylizacji produktu.

W celu przedłużenia żywotności nawilżacza zalecane jest używanie wody destylowanej bądź przefiltrowanej.

Gwarancja:

W przypadku wad fabrycznych urządzenie należy zwrócić do sklepu, w którym zostało kupione. Na produkt udzielana jest dwuletnia gwarancja rozpoczynająca się od dnia zakupu. W tym czasie jeżeli urządzenie było wykorzystywane zgodnie z instrukcją obsługi usuwamy bez kosztowo wady fabryczne lub materiałowe. Następuje to poprzez naprawę lub wymianę sprzętu. Wady wynikające z nieprawidłowego obchodzenia się z urządzeniem, błędów spowodowanych ingerencją osób trzecich albo instalowaniem części zamiennych, nie podlegają gwarancji. W celu przedłużenia żywotności nawilżacza zalecane jest używanie wody destylowanej bądź przefiltrowanej.

Metrox-Service Sp. z o.o.
Nawilżacz powietrza ultradźwiękowy ME-1738

Metrox-Service Sp. z o.o.
Ul. Jagiellońska 55
PL 83-110 Tczew
Tel. +48 58 532 78 95
Fax +48 58 532 78 96
www.metrox-service.com
metrox@metrox-service.com

Wyprodukowane w Chinach.